

ZAWÓR ZWROTNY KLAPOWY TYP RSK

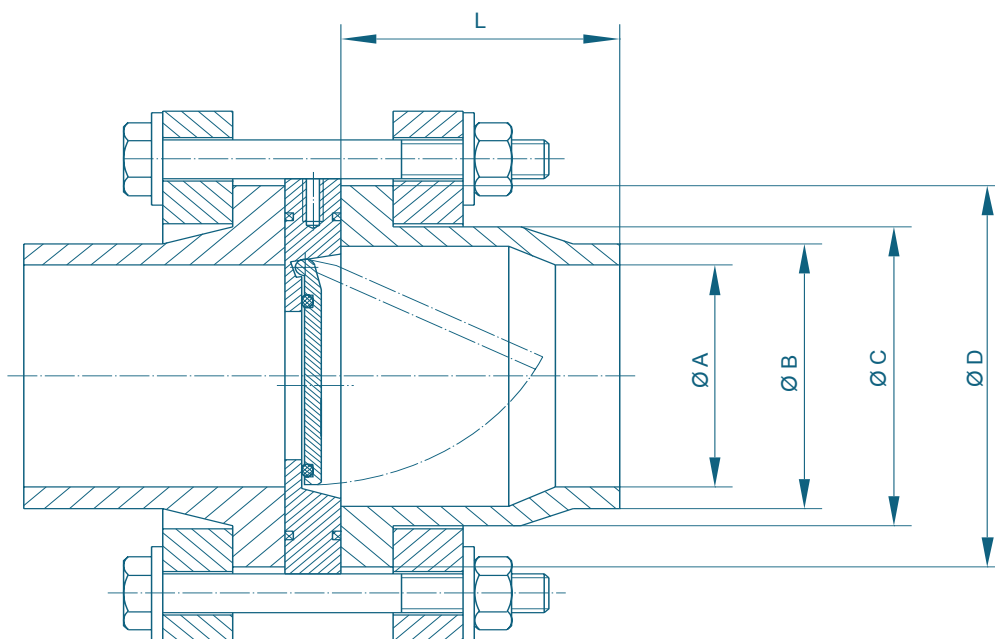

Montaż w rurociągach z PE/PP przy zredukowanej średnicy wewnętrznej z tuleją dystansową z wieńcem - RSK (PN 6 oraz PN10)

DN [mm]	A PN 6	A PN 10	B	C	D	L
32	35	32	40	50	80	65
40	43	41	50	61	90	68
50	54	51	63	77	105	74
65	66	61	75	91	125	78
80	79	73	90	109	140	87
100	97/110	90/102	110	132	160	102
125	124	114	140	166	190	125
150	141/158	130/147	160/180	189	215	130
200	177/199	163/184	200/225	249	270	200
250	221/248	204/229	250/280	293	325	200
300	280	257	315	337	375	255
350	314	290	355	375	435	285
400	354	327	400	429	486	325

Zmiany konstrukcyjne zastrzeżone.